

# CYLINDRE TÉLESCOPIQUE SYNCHRONISÉ - 4 SECTIONS



## INFORMATIONS DU CLIENT :

ENTREPRISE : \_\_\_\_\_

TÉL : \_\_\_\_\_

DATE : \_\_\_\_\_

COURRIEL : \_\_\_\_\_

PROJET/RÉFÉRENCE : \_\_\_\_\_

## INFORMATIONS DU CYLINDRE :

Capacité(LBS) : \_\_\_\_\_ Poids cabine (LBS) : \_\_\_\_\_

Vitesse (Pi/Min) : \_\_\_\_\_ Trajet (Po) : \_\_\_\_\_

Jumelé  Simple  Nouveau   
 Vic  NPT Mâle  NPT Femelle

### Existant :

Ø PISTON (A) \_\_\_\_\_

Rupture Valve : Oui  Non

Ø CAISSON (E) \_\_\_\_\_

NPT  VIC

Ø ENTRÉE D'HUILE \_\_\_\_\_

Base : Base carrée  Base ronde

Pin d'alignement

Guides suiveurs

## INFORMATIONS DE L'UNITÉ

SÈCHE  SUBMERSIBLE

DÉPART : 80  120

VOLTAGE DU MOTEUR : 220/1/60  208/3/60  230/3/60   
 460/3/60  575/3/60  AUTRE : \_\_\_\_\_

### ACCESSOIRES OPTIONNELS DÉSIRÉS :

- Ball valve
- Boîte de connexion avec borniers
- Sonde de basse pression
- Isolateur de ligne
- Filtre de ligne

- Chauffe-huile
- Refroidisseur d'huile
- Thermistor
- Bac d'égouttement
- Pompe scavenger
- Régulateur de température
- Support de contrôleur
- Pad anti-vibration

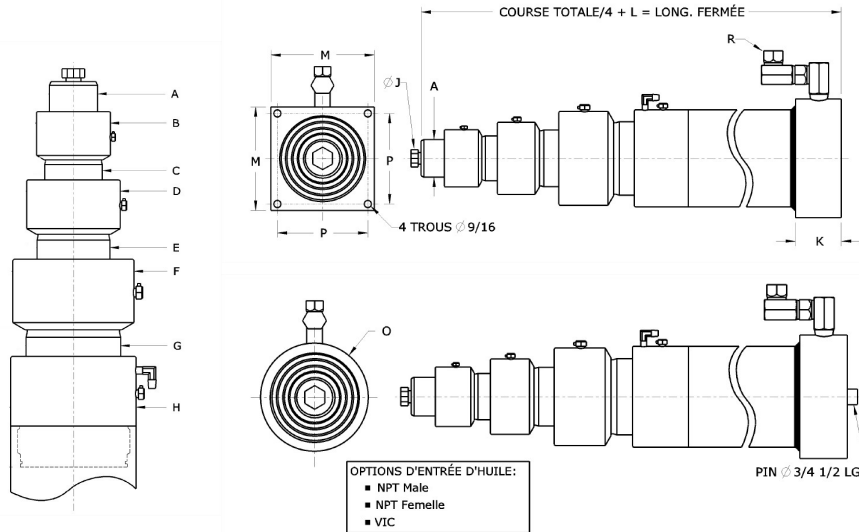

A	B	C	D	E	F	G	H	J	K	L	M	O	P	R
Ø PISTON	Ø TÊTE	Ø PISTON	Ø TÊTE	Ø PISTON	Ø TÊTE	Ø PISTON	Ø CAISSON	Ø BOULON	ÉPAISSEUR DE BASE	Ø LONGUEUR MORTE	BASE CARRÉE	Ø BASE RONDE	DISTANCE TROUS	Ø ENTRÉE D'HUILE
1 1/2	3	2	4	3	5 1/2	4 1/2	6 1/2	1/2 NC	2	31	8X8	7 1/2	7	3/4 NPT
1 3/4	4	2 3/4	5	3 3/4	6 1/2	5 1/2	8	3/4 NC	2	33	9X9	9	8	3/4 NPT
2	4	2 7/8	5	4 1/4	7 1/2	6 1/2	9 1/4	3/4 NC	2	36	10X10	10	9	3/4 NPT
2 SP	4 1/2	2 1/2	5 1/2	4 1/2	7 1/2	6 1/2	10	3/4 NC	3	36	11X11	11	10	3/4 NPT
2 1/2	5	3 3/4	6	5	7 3/8	7 1/2	11	1 NC	3	39	13X13	12	12	2 VIC
3	5	4	6 1/2	5 1/2	8	8	12	1 NC	3	40	13X13	13	12	2 VIC
3 1/2	6	4 7/8	7 3/4	6 3/4	10	10	14	1 1/4 NC	4	41	16X16	16	15	2 1/2 VIC
4 1/2	7 1/2	6	9 1/2	8	12	11 3/4	17	1 1/4 NC	4	42	18X18	18	15	2 1/2 VIC

BOT ET TOT STANDARD	0/25 PI/MINS		26/50 PI/MINS		51/75 PI/MINS		76/100 PI/MINS		101/125 PI/MINS		126/150 PI/MINS		151/200 PI/MINS	
TÉLESCOPIQUE 4 SECTIONS	BOT	TOT	BOT	TOT	BOT	TOT	BOT	TOT	BOT	TOT	BOT	TOT	BOT	TOT
VALEUR RECOMMANDÉE	6"	12"	8	12"	10"	16"	10"	16"	10"	16"	10"	18"	12"	24"
VALEUR MINIMUM	4"	8"	4"	8"	6"	10"	8"	12"	8"	12"	8"	12"	10"	16"

## IMPORTANT :

BOT : \_\_\_\_\_ TOT : \_\_\_\_\_

NOTES